



**U-CON**  
convection heating

# ПРАЙС

**ВНУТРІШНЬОПІДЛОГОВІ  
КОНВЕКТОРИ**



Модель  
(висота x ширина), мм

Довжина приладу, мм	Потужність, Вт		Ціна в EUR			
	Температура теплоносія 70	Температура теплоносія 55	Конвектор	Решітка дубова	Решітка дюралюмінієва	Декоративна рамка

### EK-55x230

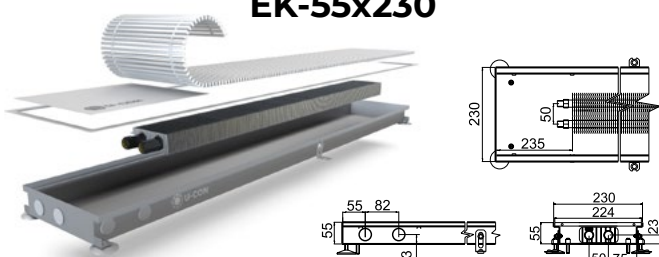

Внутрішньопідлоговий конвектор U-CON з природною конвекцією серії EK-55 шириною 230 мм з 1 теплообмінником 1/2 дюйми

1000	159	78	<b>184</b>	36	85	25
1250	215	103	<b>202</b>	44	109	30
1500	273	132	<b>234</b>	51	133	35
1750	326	156	<b>253</b>	58	152	40
2000	384	185	<b>277</b>	65	169	45
2250	440	212	<b>310</b>	73	194	50
2500	495	236	<b>367</b>	80	218	55
2750	552	264	<b>405</b>	87	237	60
3000	605	293	<b>455</b>	95	261	65

### EK-67x230

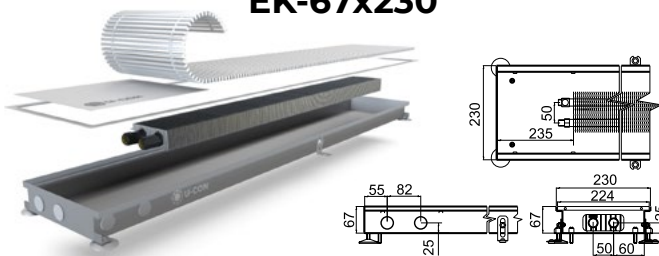

Внутрішньопідлоговий конвектор U-CON з природною конвекцією серії EK-67 шириною 230 мм з 1 теплообмінником 1/2 дюйми

1000	220	111	<b>184</b>	36	85	25
1250	295	145	<b>202</b>	44	109	30
1500	375	178	<b>234</b>	51	133	35
1750	450	214	<b>253</b>	58	152	40
2000	523	250	<b>277</b>	65	169	45
2250	599	286	<b>310</b>	73	194	50
2500	672	322	<b>367</b>	80	218	55
2750	745	356	<b>405</b>	87	237	60
3000	820	398	<b>455</b>	95	261	65

### EK-78x230

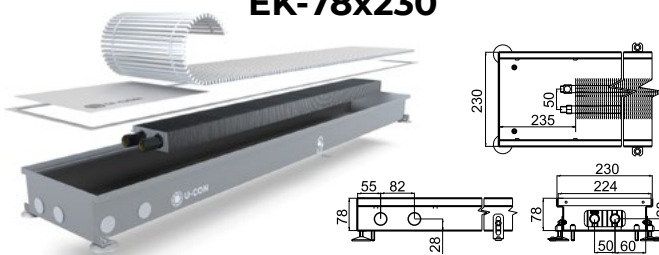

Внутрішньопідлоговий конвектор U-CON з природною конвекцією серії EK-78 шириною 230 мм з 1 теплообмінником 1/2 дюйми

1000	235	117	<b>184</b>	36	85	25
1250	310	153	<b>202</b>	44	109	30
1500	385	288	<b>234</b>	51	133	35
1750	466	227	<b>253</b>	58	152	40
2000	548	263	<b>277</b>	65	169	45
2250	630	303	<b>310</b>	73	194	50
2500	702	339	<b>367</b>	80	218	55
2750	785	377	<b>405</b>	87	237	60
3000	860	412	<b>455</b>	95	261	65

### EK2-55x360



Внутрішньопідлоговий конвектор U-CON з природною конвекцією серії EK2-55 шириною 360 мм з 2 теплообмінниками 1/2 дюйми

1000	289	138	<b>304</b>	48	121	27
1250	385	187	<b>348</b>	61	152	32
1500	488	231	<b>398</b>	67	182	37
1750	587	283	<b>430</b>	79	212	42
2000	688	326	<b>469</b>	94	242	47
2250	785	374	<b>538</b>	109	273	52
2500	884	425	<b>620</b>	121	303	57
2750	985	473	<b>677</b>	133	333	62
3000	1087	518	<b>747</b>	145	363	67

### EK2-67x360



Внутрішньопідлоговий конвектор U-CON з природною конвекцією серії EK2-67 шириною 360 мм з 2 теплообмінниками 1/2 дюйми

1000	338	163	<b>304</b>	48	121	27
1250	447	215	<b>348</b>	61	152	32
1500	558	265	<b>398</b>	67	182	37
1750	665	317	<b>430</b>	79	212	42
2000	775	372	<b>469</b>	94	242	47
2250	887	423	<b>538</b>	109	273	52
2500	995	476	<b>620</b>	121	303	57
2750	1105	527	<b>677</b>	133	333	62
3000	1217	582	<b>747</b>	145	363	67

### EK2-78x360

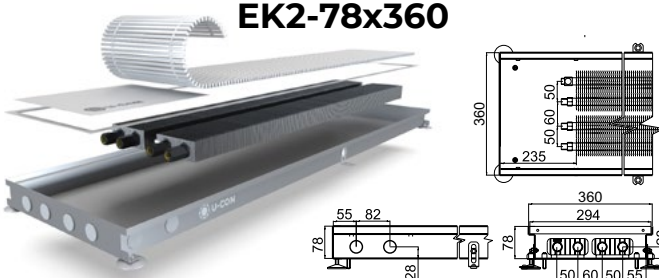

Внутрішньопідлоговий конвектор U-CON з природною конвекцією серії EK2-78 шириною 360 мм з 2 теплообмінниками 1/2 дюйми

1000	358	173	<b>304</b>	48	121	27
1250	476	226	<b>348</b>	61	152	32
1500	592	284	<b>398</b>	67	182	37
1750	709	336	<b>430</b>	79	212	42
2000	825	395	<b>469</b>	94	242	47
2250	941	448	<b>538</b>	109	273	52
2500	1057	505	<b>620</b>	121	303	57
2750	1174	562	<b>677</b>	133	333	62
3000	1291	618	<b>747</b>	145	363	67

Модель  
(висота x ширина), мм

Довжина  
приладу,  
мм

Потужність, Вт

Ціна в EUR

Темпера-  
тура  
теплоносія  
70

Темпера-  
тура  
теплоносія  
55

Конвектор

Решітка  
дубова

Решітка  
діуралю-  
мінієва

Декоратив-  
на рамка

### ЕК-90x230

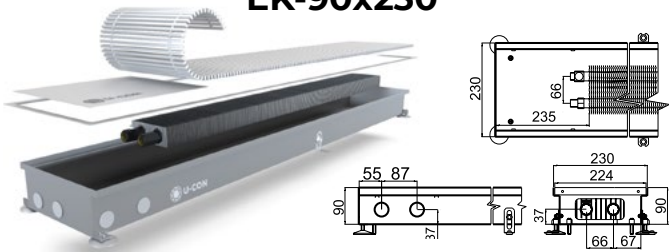

Внутрішньопідлоговий конвектор U-CON з природною конвекцією серії ЕК-90 шириною 230 мм з 1 теплообмінником 3/4 дюйми

1000	257	132	<b>209</b>	36	85	25
1250	342	171	<b>234</b>	44	109	30
1500	426	213	<b>266</b>	51	133	35
1750	505	251	<b>285</b>	58	152	40
2000	586	293	<b>310</b>	65	169	45
2250	670	335	<b>367</b>	73	194	50
2500	752	375	<b>418</b>	80	218	55
2750	834	418	<b>469</b>	87	237	60
3000	914	461	<b>519</b>	95	261	65

### ЕК-120x230

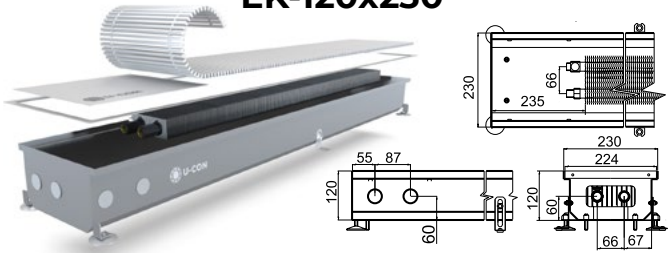

Внутрішньопідлоговий конвектор U-CON з природною конвекцією серії ЕК-120 шириною 230 мм з 1 теплообмінником 3/4 дюйми

1000	305	158	<b>209</b>	36	85	25
1250	405	207	<b>234</b>	44	109	30
1500	505	257	<b>266</b>	51	133	35
1750	607	311	<b>285</b>	58	152	40
2000	709	362	<b>310</b>	65	169	45
2250	807	413	<b>367</b>	73	194	50
2500	909	462	<b>418</b>	80	218	55
2750	1006	514	<b>469</b>	87	237	60
3000	1104	564	<b>519</b>	95	261	65

### ЕК-90x300



Внутрішньопідлоговий конвектор U-CON з природною конвекцією серії ЕК-90 шириною 300 мм з 1 теплообмінником 3/4 дюйми

1000	335	172	<b>216</b>	43	94	26
1250	440	227	<b>241</b>	58	119	31
1500	548	279	<b>272</b>	61	144	36
1750	656	336	<b>292</b>	72	169	41
2000	765	392	<b>317</b>	81	195	46
2250	871	445	<b>373</b>	89	220	51
2500	977	498	<b>424</b>	100	244	56
2750	1086	553	<b>474</b>	110	270	61
3000	1190	609	<b>525</b>	118	295	66

### ЕК-120x300

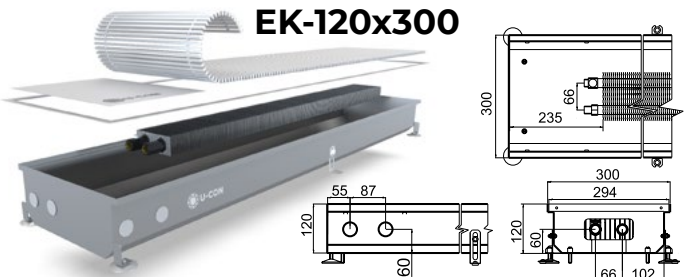

Внутрішньопідлоговий конвектор U-CON з природною конвекцією серії ЕК-120 шириною 300 мм з 1 теплообмінником 3/4 дюйми

1000	365	184	<b>216</b>	43	94	26
1250	475	242	<b>241</b>	58	119	31
1500	590	303	<b>272</b>	61	144	36
1750	705	363	<b>292</b>	72	169	41
2000	820	419	<b>317</b>	81	195	46
2250	934	474	<b>373</b>	89	220	51
2500	1045	536	<b>424</b>	100	244	56
2750	1165	593	<b>474</b>	110	270	61
3000	1276	653	<b>525</b>	118	295	66

### ЕК2-90x380

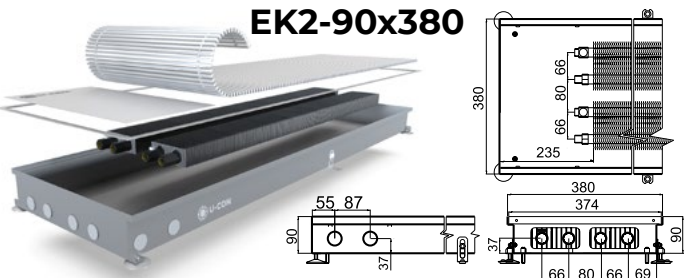

Внутрішньопідлоговий конвектор U-CON з природною конвекцією серії ЕК2-90 шириною 380 мм з 2 теплообмінниками 3/4 дюйми

1000	487	243	<b>336</b>	48	121	28
1250	615	311	<b>398</b>	61	152	33
1500	752	376	<b>449</b>	67	182	38
1750	886	443	<b>487</b>	79	212	43
2000	1017	511	<b>531</b>	94	242	48
2250	1152	573	<b>614</b>	109	273	53
2500	1283	642	<b>708</b>	121	303	58
2750	1416	707	<b>766</b>	133	333	63
3000	1549	775	<b>823</b>	145	363	68

### ЕК2-120x380



Внутрішньопідлоговий конвектор U-CON з природною конвекцією серії ЕК2-120 шириною 380 мм з 2 теплообмінниками 3/4 дюйми

1000	600	307	<b>336</b>	48	121	28
1250	756	386	<b>398</b>	61	152	33
1500	912	465	<b>449</b>	67	182	38
1750	1070	575	<b>487</b>	79	212	43
2000	1220	624	<b>531</b>	94	242	48
2250	1382	703	<b>614</b>	109	273	53
2500	1539	784	<b>708</b>	121	303	58
2750	1690	864	<b>766</b>	133	333	63
3000	1852	945	<b>823</b>	145	363	68

Модель  
(висота x ширина), мм

Довжина приладу, мм	Потужність, Вт		Ціна в EUR			
	Температура теплоносія 70	Температура теплоносія 55	Конвектор	Решітка дубова	Решітка дюралюмінієва	Декоративна рамка

### VK-67x230



Внутрішньопідлоговий конвектор U-CON з примусовою конвекцією серії VK-67 шириною 230 мм з 1 теплообмінником 1/2 дюйма і тангенціальним вентилятором змінного струму AC 12V

1000	790	420	<b>317</b>	36	85	25
1250	1045	552	<b>386</b>	44	109	30
1500	1305	690	<b>499</b>	51	133	35
1750	1562	825	<b>531</b>	58	152	40
2000	1815	964	<b>575</b>	65	169	45
2250	2070	1095	<b>620</b>	73	194	50
2500	2335	1234	<b>727</b>	80	218	55
2750	2582	1364	<b>784</b>	87	237	60
3000	2844	1505	<b>860</b>	95	261	65

### VK-78x230



Внутрішньопідлоговий конвектор U-CON з примусовою конвекцією серії VK-78 шириною 230 мм з 1 теплообмінником 1/2 дюйма і тангенціальним вентилятором змінного струму AC 12V

1000	829	447	<b>317</b>	36	85	25
1250	1097	588	<b>386</b>	44	109	30
1500	1369	734	<b>499</b>	51	133	35
1750	1639	878	<b>531</b>	58	152	40
2000	1905	1026	<b>575</b>	65	169	45
2250	2173	1165	<b>620</b>	73	194	50
2500	2450	1313	<b>727</b>	80	218	55
2750	2710	1452	<b>784</b>	87	237	60
3000	2985	1602	<b>860</b>	95	261	65

### VK-90x250

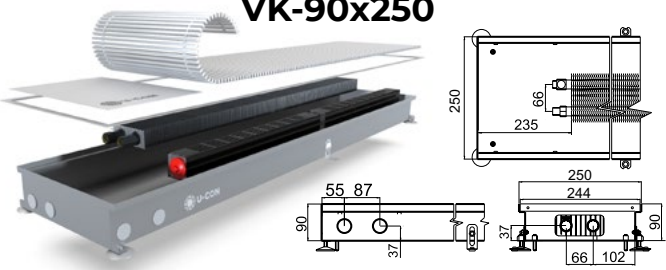

Внутрішньопідлоговий конвектор U-CON з примусовою конвекцією серії VK-90 шириною 250 мм з 1 теплообмінником 3/4 дюйма і тангенціальним вентилятором змінного струму AC 12V

1000	942	525	<b>367</b>	36	85	25
1250	1248	691	<b>449</b>	44	109	30
1500	1556	863	<b>570</b>	51	133	35
1750	1864	1031	<b>601</b>	58	152	40
2000	2167	1205	<b>677</b>	65	169	45
2250	2473	1370	<b>747</b>	73	194	50
2500	2786	1544	<b>835</b>	80	218	55
2750	3082	1708	<b>924</b>	87	237	60
3000	3394	1883	<b>1025</b>	95	261	65

### VK-120x250



Внутрішньопідлоговий конвектор U-CON з примусовою конвекцією серії VK-120 шириною 250 мм з 1 теплообмінником 3/4 дюйма і тангенціальним вентилятором змінного струму AC 12V

1000	1048	598	<b>367</b>	36	85	25
1250	1390	789	<b>449</b>	44	109	30
1500	1732	984	<b>570</b>	51	133	35
1750	2074	1175	<b>601</b>	58	152	40
2000	2413	1372	<b>677</b>	65	169	45
2250	2755	1562	<b>747</b>	73	194	50
2500	3101	1760	<b>835</b>	80	218	55
2750	3431	1948	<b>924</b>	87	237	60
3000	3777	2146	<b>1025</b>	95	261	65

### VK-90x300

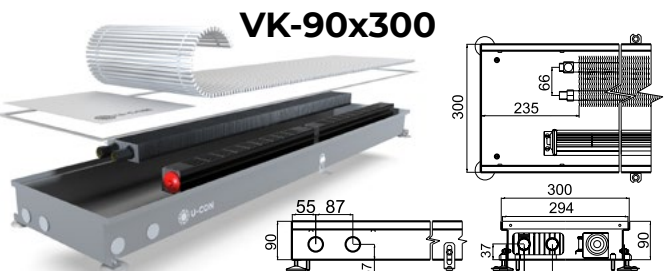

Внутрішньопідлоговий конвектор U-CON з примусовою конвекцією серії VK-90 шириною 300 мм з 1 теплообмінником 3/4 дюйма і тангенціальним вентилятором змінного струму AC 12V

1000	1119	647	<b>367</b>	43	94	26
1250	1485	854	<b>449</b>	58	119	31
1500	1849	1065	<b>570</b>	61	144	36
1750	2215	1271	<b>601</b>	72	169	41
2000	2576	1484	<b>677</b>	81	195	46
2250	2943	1690	<b>747</b>	89	220	51
2500	3310	1904	<b>835</b>	100	244	56
2750	3663	2108	<b>924</b>	110	270	61
3000	4033	2322	<b>1025</b>	118	295	66

### VK-120x300



Внутрішньопідлоговий конвектор U-CON з примусовою конвекцією серії VK-120 шириною 300 мм з 1 теплообмінником 3/4 дюйма і тангенціальним вентилятором змінного струму AC 12V

1000	1225	720	<b>367</b>	43	94	26
1250	1627	951	<b>449</b>	58	119	31
1500	2024	1186	<b>570</b>	61	144	36
1750	2425	1415	<b>601</b>	72	169	41
2000	2822	1652	<b>677</b>	81	195	46
2250	3224	1882	<b>747</b>	89	220	51
2500	3625	2120	<b>835</b>	100	244	56
2750	4012	2348	<b>924</b>	110	270	61
3000	4416	2585	<b>1025</b>	118	295	66

Модель  
(висота x ширина), мм

Довжина приладу, мм	Потужність, Вт		Ціна в EUR			
	Температура теплоносія 70	Температура теплоносія 55	Конвектор	Решітка дубова	Решітка дюралюмінієва	Декоративна рамка

### VK2-67x360

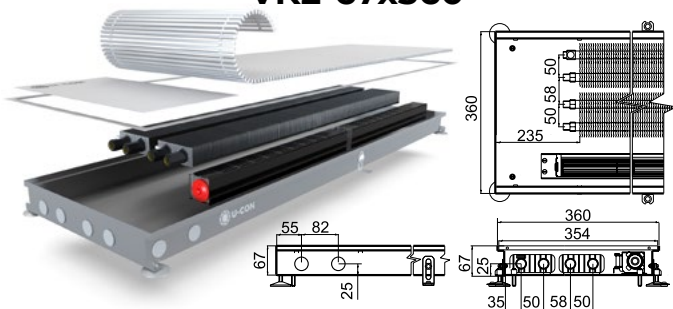

Внутрішньопідлоговий конвектор U-CON з примусовою конвекцією серії VK2-67 шириною 360 мм з 2 теплообмінниками 1/2 дюйма і тангенціальним вентилятором змінного струму AC 12V

1000	1060	623	<b>430</b>	48	121	27
1250	1406	823	<b>469</b>	61	152	32
1500	1745	1022	<b>545</b>	67	182	37
1750	2095	1226	<b>620</b>	79	212	42
2000	2438	1426	<b>702</b>	94	242	47
2250	2781	1628	<b>778</b>	109	273	52
2500	3124	1828	<b>924</b>	121	303	57
2750	3468	2032	<b>1005</b>	133	333	62
3000	3814	2231	<b>1101</b>	145	363	67

### VK2-78x360

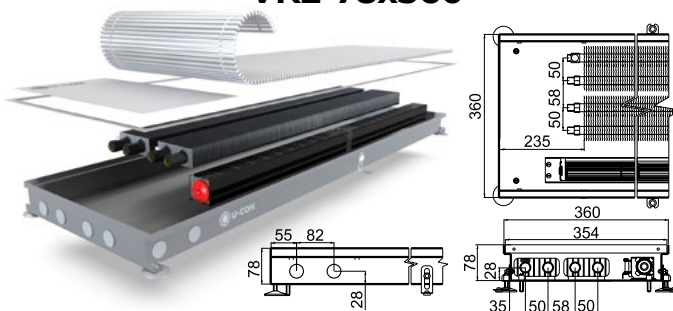

Внутрішньопідлоговий конвектор U-CON з примусовою конвекцією серії VK2-78 шириною 360 мм з 2 теплообмінниками 1/2 дюйма і тангенціальним вентилятором змінного струму AC 12V

1000	1123	658	<b>430</b>	48	121	27
1250	1485	872	<b>469</b>	61	152	32
1500	1855	1085	<b>545</b>	67	182	37
1750	2216	1295	<b>620</b>	79	212	42
2000	2586	1510	<b>702</b>	94	242	47
2250	2945	1723	<b>778</b>	109	273	52
2500	3316	1935	<b>924</b>	121	303	57
2750	3674	2153	<b>1005</b>	133	333	62
3000	4045	2366	<b>1101</b>	145	363	67

### VK2-90x380

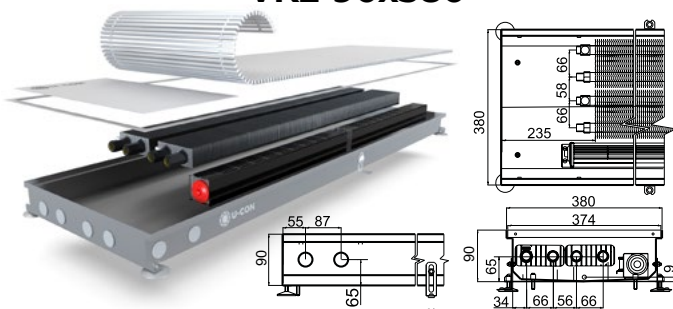

Внутрішньопідлоговий конвектор U-CON з примусовою конвекцією серії VK2-90 шириною 380 мм з 2 теплообмінниками 3/4 дюйма і тангенціальним вентилятором змінного струму AC 12V

1000	1460	856	<b>494</b>	48	121	28
1250	1932	1132	<b>531</b>	61	152	33
1500	2405	1406	<b>620</b>	67	182	38
1750	2881	1685	<b>702</b>	79	212	43
2000	3354	1965	<b>798</b>	94	242	48
2250	3827	2239	<b>886</b>	109	273	53
2500	4301	2518	<b>1037</b>	121	303	58
2750	4780	2795	<b>1101</b>	133	333	63
3000	5250	3074	<b>1170</b>	145	363	68

### VK2-120x380

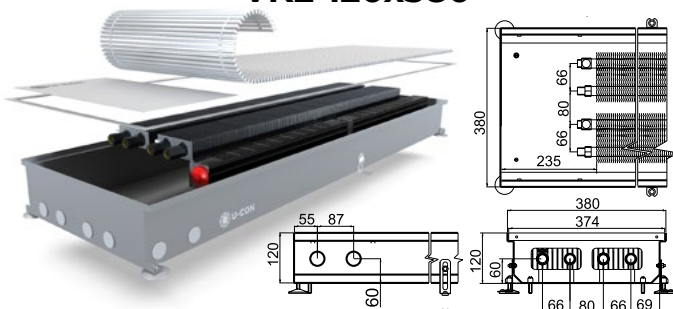

Внутрішньопідлоговий конвектор U-CON з примусовою конвекцією серії VK2-120 шириною 380 мм з 2 теплообмінниками 3/4 дюйма і тангенціальним вентилятором змінного струму AC 12V

1000	1825	1075	<b>494</b>	48	121	28
1250	2425	1419	<b>531</b>	61	152	33
1500	3015	1763	<b>620</b>	67	182	38
1750	3612	2110	<b>702</b>	79	212	43
2000	4201	2458	<b>798</b>	94	242	48
2250	4798	2807	<b>886</b>	109	273	53
2500	5390	3352	<b>1037</b>	121	303	58
2750	5982	3501	<b>1101</b>	133	333	63
3000	6575	3847	<b>1170</b>	145	363	68

### VK-180x160

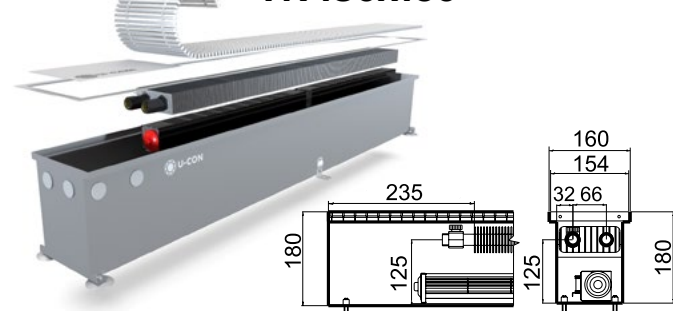

Внутрішньопідлоговий конвектор U-CON з примусовою конвекцією серії VK-180 шириною 160 мм з 1 теплообмінником 3/4 дюйма і тангенціальним вентилятором змінного струму AC 12V

1000	942	525	<b>362</b>	25	60	23
1250	1248	691	<b>446</b>	31	76	28
1500	1556	863	<b>557</b>	36	93	33
1750	1864	1031	<b>592</b>	41	106	38
2000	2167	1205	<b>763</b>	46	118	43
2250	2473	1370	<b>737</b>	51	136	48
2500	2786	1544	<b>828</b>	56	153	53
2750	3082	1708	<b>919</b>	61	166	58
3000	3394	1883	<b>1025</b>	67	183	63

Модель  
(висота x ширина), мм

Довжина приладу, мм	Потужність, Вт		Ціна в EUR			
	Температура теплоносія 70	Температура теплоносія 55	Конвектор	Решітка дубова	Решітка дюралюмінієва	Декоративна рамка

### VK DC-67x230



Внутрішньопідлоговий конвектор U-CON з примусовою конвекцією серії VK DC-67 шириною 230 мм з 1 теплообмінником 1/2 дюйма і тангенціальним вентилятором постійного струму DC 24V

1000	790	420	<b>317</b>	36	85	25
1250	1045	552	<b>386</b>	44	109	30
1500	1305	690	<b>499</b>	51	133	35
1750	1562	825	<b>531</b>	58	152	40
2000	1815	964	<b>575</b>	65	169	45
2250	2070	1095	<b>620</b>	73	194	50
2500	2335	1234	<b>727</b>	80	218	55
2750	2582	1364	<b>784</b>	87	237	60
3000	2844	1505	<b>860</b>	95	261	65

### VK DC-78x230



Внутрішньопідлоговий конвектор U-CON з примусовою конвекцією серії VK DC-78 шириною 230 мм з 1 теплообмінником 1/2 дюйма і тангенціальним вентилятором постійного струму DC 24V

1000	829	447	<b>317</b>	36	85	25
1250	1097	588	<b>386</b>	44	109	30
1500	1369	734	<b>499</b>	51	133	35
1750	1639	878	<b>531</b>	58	152	40
2000	1905	1026	<b>575</b>	65	169	45
2250	2173	1165	<b>620</b>	73	194	50
2500	2450	1313	<b>727</b>	80	218	55
2750	2710	1452	<b>784</b>	87	237	60
3000	2985	1602	<b>860</b>	95	261	65

### VK DC-90x250



Внутрішньопідлоговий конвектор U-CON з примусовою конвекцією серії VK DC-90 шириною 250 мм з 1 теплообмінником 3/4 дюйма і тангенціальним вентилятором постійного струму DC 24V

1000	942	525	<b>367</b>	36	85	25
1250	1248	691	<b>449</b>	44	109	30
1500	1556	863	<b>570</b>	51	133	35
1750	1864	1031	<b>601</b>	58	152	40
2000	2167	1205	<b>677</b>	65	169	45
2250	2473	1370	<b>747</b>	73	194	50
2500	2786	1544	<b>835</b>	80	218	55
2750	3082	1708	<b>924</b>	87	237	60
3000	3394	1883	<b>1025</b>	95	261	65

### VK DC-120x250



Внутрішньопідлоговий конвектор U-CON з примусовою конвекцією серії VK DC-120 шириною 250 мм з 1 теплообмінником 3/4 дюйма і тангенціальним вентилятором постійного струму DC 24V

1000	1048	598	<b>367</b>	36	85	25
1250	1390	789	<b>449</b>	44	109	30
1500	1732	984	<b>570</b>	51	133	35
1750	2074	1175	<b>601</b>	58	152	40
2000	2413	1372	<b>677</b>	65	169	45
2250	2755	1562	<b>747</b>	73	194	50
2500	3101	1760	<b>835</b>	80	218	55
2750	3431	1948	<b>924</b>	87	237	60
3000	3777	2146	<b>1025</b>	95	261	65

### VK DC-90x300



Внутрішньопідлоговий конвектор U-CON з примусовою конвекцією серії VK DC-90 шириною 300 мм з 1 теплообмінником 3/4 дюйма і тангенціальним вентилятором постійного струму DC 24V

1000	1119	647	<b>367</b>	43	94	26
1250	1485	854	<b>449</b>	58	119	31
1500	1849	1065	<b>570</b>	61	144	36
1750	2215	1271	<b>601</b>	72	169	41
2000	2576	1484	<b>677</b>	81	195	46
2250	2943	1690	<b>747</b>	89	220	51
2500	3310	1904	<b>835</b>	100	244	56
2750	3663	2108	<b>924</b>	110	270	61
3000	4033	2322	<b>1025</b>	118	295	66

### VK DC-120x300



Внутрішньопідлоговий конвектор U-CON з примусовою конвекцією серії VK DC-120 шириною 300 мм з 1 теплообмінником 3/4 дюйма і тангенціальним вентилятором постійного струму DC 24V

1000	1225	720	<b>367</b>	43	94	26
1250	1627	951	<b>449</b>	58	119	31
1500	2024	1186	<b>570</b>	61	144	36
1750	2425	1415	<b>601</b>	72	169	41
2000	2822	1652	<b>677</b>	81	195	46
2250	3224	1882	<b>747</b>	89	220	51
2500	3625	2120	<b>835</b>	100	244	56
2750	4012	2348	<b>924</b>	110	270	61
3000	4416	2585	<b>1025</b>	118	295	66

Модель  
(висота x ширина), мм

Довжина приладу, мм	Потужність, Вт		Ціна в EUR			
	Температура теплоносія 70	Температура теплоносія 55	Конвектор	Решітка дубова	Решітка дюралюмінієва	Декоративна рамка

### VK2 DC-67x360

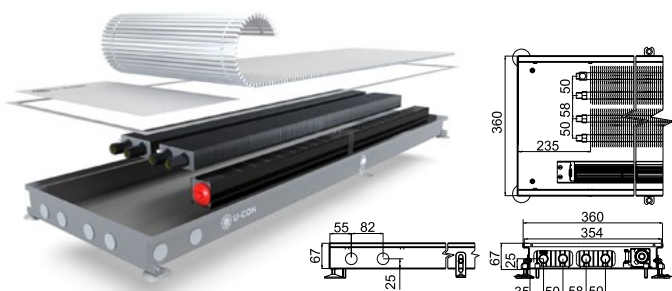

Внутрішньопідлоговий конвектор U-CON з примусовою конвекцією серії VK2 DC-67 шириною 360 мм з 2 теплообмінниками 1/2 дюйма і тангенціальним вентилятором постійного струму DC 24V

1000	1060	623	<b>430</b>	48	121	27
1250	1406	823	<b>469</b>	61	152	32
1500	1745	1022	<b>545</b>	67	182	37
1750	2095	1226	<b>620</b>	79	212	42
2000	2438	1426	<b>702</b>	94	242	47
2250	2781	1628	<b>778</b>	109	273	52
2500	3124	1828	<b>924</b>	121	303	57
2750	3468	2032	<b>1005</b>	133	333	62
3000	3814	2231	<b>1101</b>	145	363	67

### VK2 DC-78x360

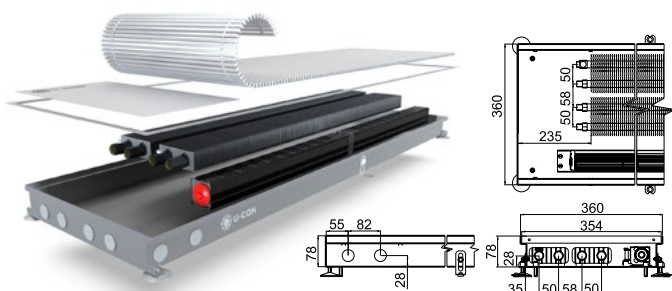

Внутрішньопідлоговий конвектор U-CON з примусовою конвекцією серії VK2 DC-78 шириною 360 мм з 2 теплообмінниками 1/2 дюйма і тангенціальним вентилятором постійного струму DC 24V

1000	1123	658	<b>430</b>	48	121	27
1250	1485	872	<b>469</b>	61	152	32
1500	1855	1085	<b>545</b>	67	182	37
1750	2216	1295	<b>620</b>	79	212	42
2000	2586	1510	<b>702</b>	94	242	47
2250	2945	1723	<b>778</b>	109	273	52
2500	3316	1935	<b>924</b>	121	303	57
2750	3674	2153	<b>1005</b>	133	333	62
3000	4045	2366	<b>1101</b>	145	363	67

### VK2 DC-90x380

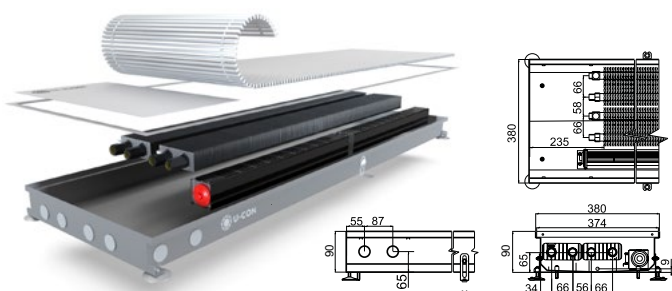

Внутрішньопідлоговий конвектор U-CON з примусовою конвекцією серії VK2 DC-90 шириною 380 мм з 2 теплообмінниками 3/4 дюйма і тангенціальним вентилятором постійного струму DC 24V

1000	1460	856	<b>494</b>	48	121	28
1250	1932	1132	<b>531</b>	61	152	33
1500	2405	1406	<b>620</b>	67	182	38
1750	2881	1685	<b>702</b>	79	212	43
2000	3354	1965	<b>798</b>	94	242	48
2250	3827	2239	<b>886</b>	109	273	53
2500	4301	2518	<b>1037</b>	121	303	58
2750	4780	2795	<b>1101</b>	133	333	63
3000	5250	3074	<b>1170</b>	145	363	68

### VK2 DC-120x380

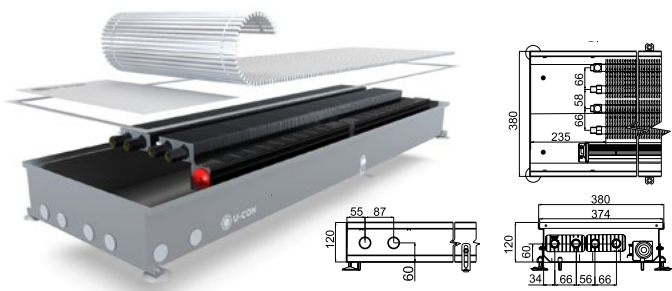

Внутрішньопідлоговий конвектор U-CON з примусовою конвекцією серії VK2 DC-120 шириною 380 мм з 2 теплообмінниками 3/4 дюйма і тангенціальним вентилятором постійного струму DC 24V

1000	1825	1075	<b>494</b>	48	121	28
1250	2425	1419	<b>531</b>	61	152	33
1500	3015	1763	<b>620</b>	67	182	38
1750	3612	2110	<b>702</b>	79	212	43
2000	4201	2458	<b>798</b>	94	242	48
2250	4798	2807	<b>886</b>	109	273	53
2500	5390	3352	<b>1037</b>	121	303	58
2750	5982	3501	<b>1101</b>	133	333	63
3000	6575	3847	<b>1170</b>	145	363	68

### VK DC-180x160

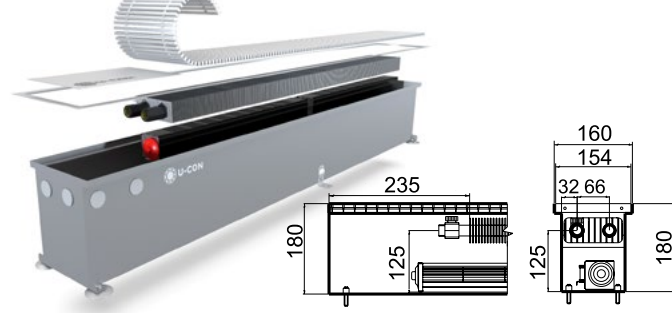

Внутрішньопідлоговий конвектор U-CON з примусовою конвекцією серії VK DC-180 шириною 160 мм з 1 теплообмінником 3/4 дюйма і тангенціальним вентилятором постійного струму DC 24V

1000	942	525	<b>362</b>	25	60	23
1250	1248	691	<b>446</b>	31	76	28
1500	1556	863	<b>557</b>	36	93	33
1750	1864	1031	<b>592</b>	41	106	38
2000	2167	1205	<b>763</b>	46	118	43
2250	2473	1370	<b>737</b>	51	136	48
2500	2786	1544	<b>828</b>	56	153	53
2750	3082	1708	<b>919</b>	61	166	58
3000	3394	1883	<b>1025</b>	67	183	63

Модель  
(висота x ширина), мм

Довжина  
приладу, мм

Потужність, Вт

Ціна в EUR

Температура  
теплоносія 70

Температура  
теплоносія 55

Конвектор

### NEK-240x120

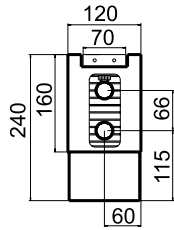

Підлоговий конвектор U-CON з природною конвекцією серії NEK-240 шириною 120 мм з 1 теплообмінником 3/4 дюйми

1000	605	317	234
1250	755	395	278
1500	903	472	322
1750	1052	546	367
2000	1203	625	411
2250	1348	703	455
2500	1490	777	531

### NEK-195x180

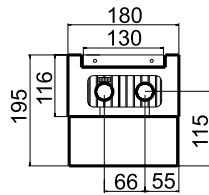

Підлоговий конвектор U-CON з природною конвекцією серії NEK-195 шириною 180 мм з 1 теплообмінником 3/4 дюйми

1000	752	386	234
1250	935	483	278
1500	1121	578	322
1750	1305	672	367
2000	1486	784	411
2250	1665	859	455
2500	1848	953	531

### NEK2-195x300

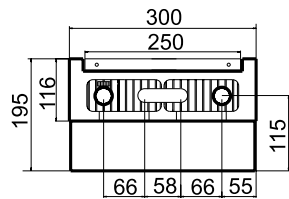

Підлоговий конвектор U-CON з природною конвекцією серії NEK2-195 шириною 300 мм з 2 теплообмінниками 3/4 дюйми

1000	1378	712	380
1250	1721	885	462
1500	2054	1063	545
1750	2395	1236	620
2000	2735	1405	696
2250	3067	1579	772
2500	3398	1752	848

### NEK2-245x180

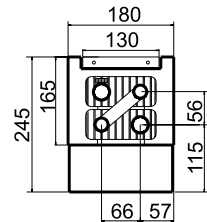

Підлоговий конвектор U-CON з природною конвекцією серії NEK2-245 шириною 180 мм з 2 теплообмінниками 3/4 дюйми

1000	888	466	345
1250	1389	725	420
1500	1665	864	495
1750	1935	1009	564
2000	2208	1149	633
2250	2475	1287	702
2500	2746	1427	771

### NEK3-305x180

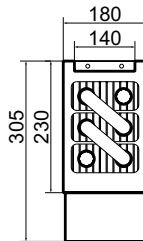

Підлоговий конвектор U-CON з природною конвекцією серії NEK3-305 шириною 180 мм з 3 теплообмінниками 3/4 дюйми

1000	1017	532	382
1250	1331	692	464
1500	1645	857	547
1750	1973	1022	634
2000	2314	1204	713
2250	2634	1372	793
2500	2957	1538	890

### NEK4-245x300

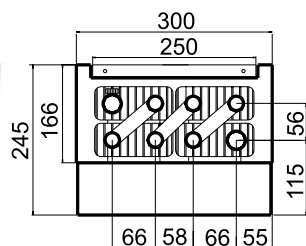

Підлоговий конвектор U-CON з природною конвекцією серії NEK4-245 шириною 300 мм з 4 теплообмінниками 3/4 дюйми

1000	2065	1075	418
1250	2568	1339	508
1500	3075	1603	598
1750	3580	1861	703
2000	4083	2123	793
2250	4580	2383	884
2500	5076	2642	1010



Модель  
(висота x ширина), мм

Довжина  
приладу, мм

Потужність, Вт

Ціна в EUR

Температура  
теплоносія 70

Температура  
теплоносія 55

Конвектор

## WEK-95x350

Настінний конвектор U-CON з природною конвекцією серії WEK-95 висотою 350 мм з 1 теплообмінником 3/4 дюйма

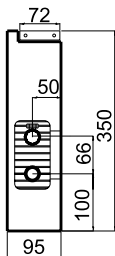

1000	610	324	272
1250	774	403	297
1500	923	483	317
1750	1074	561	333
2000	1225	635	357
2250	1376	715	387
2500	1524	795	411

## WEK2-95x450

Настінний конвектор U-CON з природною конвекцією серії WEK2-95 висотою 450 мм з 2 теплообмінниками 3/4 дюйма

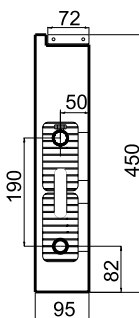

1000	856	441	405
1250	1064	549	443
1500	1274	656	499
1750	1484	764	581
2000	1692	872	575
2250	1902	978	647
2500	2104	1084	672

## WEK2-160x350

Настінний конвектор U-CON з природною конвекцією серії WEK2-160 висотою 350 мм з 2 двотрубними теплообмінниками 3/4 дюйма

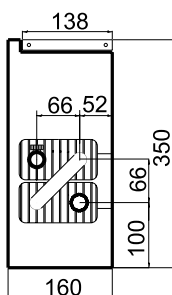

1000	1140	593	405
1250	1422	735	443
1500	1701	886	499
1750	1979	1029	538
2000	2254	1175	575
2250	2534	1315	623
2500	2809	1462	672

## WEK4-160x450

Настінний конвектор U-CON з природною конвекцією серії WEK4-160 висотою 450 мм з 4 двотрубними теплообмінниками 3/4 дюйма

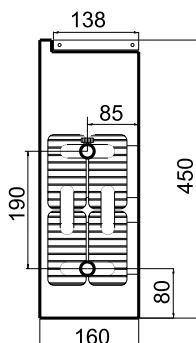

1000	1595	839	614
1250	1987	1045	702
1500	2380	1252	810
1750	2770	1455	865
2000	3154	1657	962
2250	3548	1865	1053
2500	3924	2062	1150



## ГАРАНТІЙНІ УМОВИ

Гарантійне обслуговування поширюється на прилади, які мають відсутність явних або виявлених у процесі експлуатації заводських дефектів.

Термін дії гарантії на продукцію U-CON становить:

- корпус із нержавіючої сталі – 15 років, корпус із оцинкованої сталі – 15 років;
- мідно-алюмінієвий теплообмінник – 15 років;
- вентилятор – 1 рік;
- модуль конвектора – 2 роки;
- термостат – 1 рік.

Виробник залишає за собою право вносити зміни та доповнення до конструкції виробу, що покращують його споживчі властивості, без попереднього повідомлення.

## Декоративне покриття конвекторів

Декоративне покриття конвекторів представлено широким модельним рядом решіток з алюмінієвого профілю в поперечному та поздовжньому виконанні, а також дерев'яних решіток з твердих порід дерева.

### Решітки\*

Форму (Standart, Premium, Euro), матеріал (дюралюміній, дуб), колір решітки необхідно вказувати при оформленні замовлення.

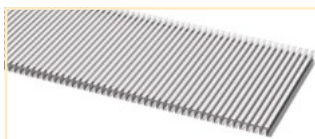

поперечна  
(базова комплектація)



поздовжня  
(за індивідуальним замовленням)

### Дуб

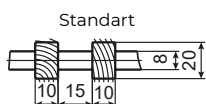

Standart

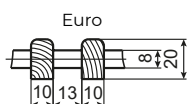

Euro

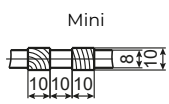

Mini

### Дюралюміній

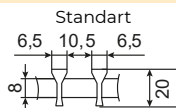

Standart

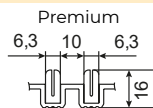

Premium

### STANDART / EURO (ДУБ)



БІЛИЙ ДУБ



ДУБ



КАШТАН



ПАЛІСАНДР

### STANDART



ЗОЛОТО



САТИН



БРОНЗА



ГРАФІТ

### РАМКА

Декоративна рамка є складовим елементом внутрішньопідлогових конвекторів. Вона доповнює решітку, створюючи естетичну цілісність приладу, та забезпечує єдність з «чистою підлогою».

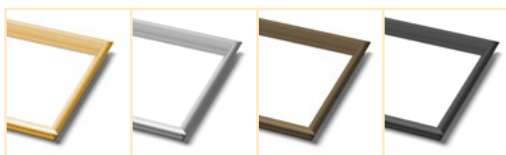

ЗОЛОТО

САТИН

БРОНЗА

ГРАФІТ

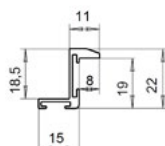

### Дистанційне керування конвектором та теплою підлогою від TM «Selica»

Модель Ціна в EUR



- Selica ONE
- Управління конвектором і теплою підлогою одночасно
- Дистанційний зв'язок 868МГц
- Настінне кріплення
- Живлення від однієї батарейки 3,7В
- Режим день/ніч/еко
- Підсвічування дисплея

90



Selica MP-75RF Дистанційний модуль AC 92

Selica MP-150RF Дистанційний модуль AC 100

Selica ML-40RF Дистанційний модуль AC 92

Selica ML-DCRF Дистанційний контролер DC 65

Selica Floor Дистанційна тепла підлога 60

### Кімнатний термостат U-CON



Модель	Керування	Ціна в EUR
U-CON 0-10V	Керування DC	55
U-CON 0-10V WI-FI	Керування DC	105

### Кімнатний термостат MYCOND



Модель	Керування	Ціна в EUR
MC-TRF-B2	Керування DC/AC	65
MC-TRF-B2F (wi-fi)	Керування DC/AC	110

### Кімнатний термостат FANTINI-COSMI



Модель	Керування	Ціна в EUR
CH-130ARR	Керування AC	125
CH-130RR	Керування AC	115

### Блок живлення



Модель	Блок живлення DC (24V)	Ціна в EUR
MW 15-240W		50-150

### Трансформаторний блок DC



Модель	Ціна в EUR
MP-75T	95
MP-150T	110
MP-300T	180

### Шланги



Модель	Ціна в EUR
BB 1/2 8 см	10
BB 3/4 8 см	13
BB 1/2 13 см	11
BB 3/4 13 см	14

### Запірна арматура



Модель	Ціна в EUR
Кран кульовий 1/2 ВН-НР	7
Кран кульовий 3/4 ВН-НР	8

### Термостатичні клапани TM Schlosser

Модель Ціна в EUR



Термостат. Клапан нікельований фігура пряма DN 15 GZ 1/2xGW1/2 21



Термостат. Клапан нікельований фігура аксіальна DN 15 GZ 1/2xGW1/2 24



Клапан зворотного потоку нікельований фігура пряма DN 15 GZ 1/2xGW1/2 10



Клапан зворотного потоку нікельований фігура DN 15 GZ 1/2xGW1/2 10



Сервопривід 230V (AC), 24V (DC) IP50 39



Термостатична головка MINI біла M30X1,5 21

### Опції при індивідуальному замовленні

Виготовлення кутових конвекторів (розміри стандартних моделей +10%)

Виготовлення радіусних конвекторів +40%

Фарбування алюмінієвих решіток та рамки за шкалою RAL +20%

Тонування дерев'яних решіток за зразком +50%

Прилади для приміщень з підвищеною вологістю (з дренажем) +30 EUR



**U-CON**  
convection heating